



ELEKTRISCHE GELDSCHUBLADE "44EX-KE-BF5-D-DA"

MIT HERAUSNEHMBAREM KASSENEINSATZ UND ABSCHLIESSBAREM DECKEL, DECKELABLAGE IM GEHÄUSE INTEGRIERT

Bei dieser Geldlade wird der Kasseneinsatz mit aufgeschlossenem Deckel in die Kassenschublade eingesetzt, der Deckel wird beim Schließen der Lade automatisch im Gehäuse aufbewahrt. Zum Arbeitsende kann der Deckel auf Knopfdruck wieder ausgefahren und mit dem Kasseneinsatz verschlossen werden.

Wie alle Mogler-Geldladen bietet auch dieses Modell Vollauszug durch kugelgelagerte, trennbare Teleskopschienen, die patentierte Mogler-Verriegelung und einen robusten, für die Langlebigkeit ausgelegten Geräteaufbau.

Die Geldlade bietet elektrische Anschlussmöglichkeit an Kassen, Drucker, Waagen und direkt an den PC.

Kennzeichnend für dieses Modell:

- Robuste Ganzstahlkonstruktion
- Komplette herausnehmbarer Kasseneinsatz mit abschließbarem Deckel (KE 44E-D, siehe sep. Datenblatt)
- Komplette herausnehmbarer Münzgeldeinsatz mit 8 verriegelbaren Einzelmünzmulden (Nr. 9), optional mit 10 verriegelbaren Einzelmünzmulden (Nr. 4)
- Optional INKiESS® Unterschale mit 9 Einzelmünzbehälter
- Rollenfach hinter den Banknoten
- Banknoteneinsatz mit 5 Flachfächer und Niederhalter aus Edelstahl (BF5) für Euro, Złoty, Forint
- Bequemer Zugriff auf die Banknoten
- Integrierte Banknotenklemme aus Edelstahl
- Bewährte und patentierte Verriegelungsmechanik

Mogler-Kassen GmbH

Obere Mühle 17
D-74906 Bad Rappenau-Bonfeld
Telefon: +49 (0)70 66 - 99 44 10
Telefax: +49 (0)70 66 - 99 44 11
Internet: www.mogler.de
eMail: vertrieb@mogler.de

Mogler[®]

Stand 11/2016

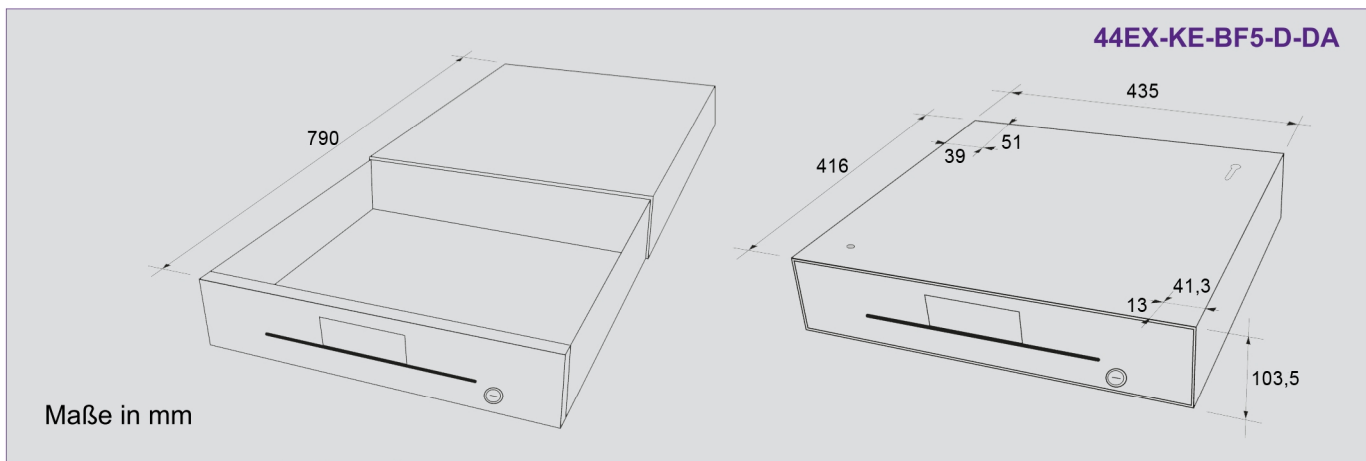

Maße in mm

Technische Daten:

Aufbau

Die Geldschublade ist eine robuste Ganzstahlkonstruktion. Wie alle Mogler-Geldladen bietet auch dieses Modell einen Vollauszug durch kugelgelagerte, trennbare Teleskopschienen.

Einbau

Die Geldschublade wird als Aufstell- oder Unterbauvariante angeboten. Je nachdem sind am Gehäuseboden oder an der Gehäuseoberseite Befestigungslöcher vorgesehen.

Einwurfschlitz optional

Auf Wunsch wird ein Einwurfschlitz für Belege, Gutscheine, Kassenbons etc. links vom Schloss integriert.

Belegfach

Unter dem Münzgeldeinsatz ist ein geräumiges Belegfach integriert.

Rollenfach

Für Wechselgeldrollen befindet sich hinter dem Banknoteneinsatz ein Rollenfach.

Banknotenklemme optional

Eine im Vorderstück integrierte Banknotenklemme aus Edelstahl ist nur in Verbindung mit einem Einwurfschlitz erhältlich.

Schloss an der Geldschublade

Die Geldlade verfügt über ein 3-Stellungs-Zylinderschloss (Notöffnung, elektr. Betrieb, verriegelt) mit 2 Schlüsseln bis zu 150 Schließvarianten. Optional ist das Zylinderschloss gleichschließend oder masterschlüsselfähig.

Kasseneinsatz mit abschließbarem Deckel

Nach Beendigung der Kassierarbeiten kann der Kasseneinsatz KE 44E-D mit dem optionalen Deckel verschlossen und entnommen werden, welcher über ein 2-Stellungs-Zylinderschloss verfügt und mit 2 Schlüsseln bis zu 150 Schließvarianten ermöglicht. Das Schloss ist optional gleichschließend oder masterschlüsselfähig

(weitere Informationen finden Sie auf dem Datenblatt KE 44E-D).

Alternative Variante

Informationen hierzu finden Sie auf weiteren Datenblättern zur Baureihe 44E.

Spannungswerte

12/24 Volt, optional 36 Volt.

Microschalter

Ein Microschalter für die Statusanzeige, Kasse offen/geschlossen, kann optional eingebaut werden.

Anschlusskabel

Das Anschlusskabel wird rechts am Boden der Geldschublade herausgeführt, mit Stecker nach Kundenwunsch.

Elektrische Anschlussmöglichkeiten

PC: Seriell, USB, Parallel
 Bon-Drucker: z.B. Star, Epson
 Kassensysteme: z.B. IBM, Adasys, ADS, Wincor Nixdorf, Torex Retail, NCR
 Waagen: z.B. Mettler, Bizerba
 Registrierkassen: z.B. Sharp, Casio, Vectron
 Weitere Anschlussmöglichkeiten auf Anfrage.

Verschlussysteme

Optional mit Druckverschluss erhältlich (44 D-KE-BF5-D-DA). Siehe sep. Datenblatt "Verschlussysteme".

Farbe

anthrazit, schwarz, cremeweiß, lichtgrau
 (Alle RAL-Farben auf Anfrage).

Vorderstück

Optional in Edelstahl gebürstet oder ledergemalt (Andere Designs auf Anfrage).

Abmessungen (in mm)

Breite	Tiefe	Höhe
435	416	103,5

Gewichte (ohne Münzen)

Unterbau und Aufstell: 14,6 kg
 Kasseneinsatz: 4,0 kg (ohne Deckel)
 Münzfüllung: 4,5 kg
 Deckel: 1,3 kg

Modelländerungen, Druckfehler und Irrtümer vorbehalten.

Weitere Informationen und Bilder zu diesem Produkt finden Sie auf unserer Homepage im Bereich Downloads/Datenblätter.

www.mogler.de